



calorMATIC 330



VRT 330

DE; AT; CH; BE; IT; FR

Für den Betreiber und den Fachhandwerker

Bedienungs- und Installationsanleitung calorMATIC 330

Raumtemperaturregler

VRT 330

DE; AT;
CH; BE

Inhaltsverzeichnis

Hinweise zur Dokumentation 4

Verwendete Symbole 4

Aufbewahrung der Unterlagen..... 4

Sicherheit 5

Bedienungsanleitung 6

1 Geräteübersicht 6

2 Übersicht Display 7

3 Gerätebeschreibung 8

4 Bedienung 8

4.1 Betriebsarten einstellen 9

4.2 Wochentag und Uhrzeit
einstellen..... 10

4.3 Heizzeiten einstellen 11

4.4 Raumtemperatur einstellen..... 14

4.5 Sonderfunktionen aktivieren 15

4.6 Infoebene 17

5 Werksgarantie und Haftung. . . . 18

6 Recycling und Entsorgung. 21

Installationsanleitung	22	10 Elektroinstallation	27
7 Hinweise zu Installation und Betrieb	22	10.1 Raumtemperaturregler anschließen.....	28
7.1 CE-Kennzeichnung	22	10.2 teleSWITCH anschließen (falls verfügbar)	29
7.2 Bestimmungsgemäße Verwendung	22	11 Inbetriebnahme	29
8 Sicherheitshinweise und Vorschriften	23	11.1 Fachhandwerkerebene.....	29
8.1 Sicherheitshinweise.....	24	11.2 Service-/Diagnoseebene	32
8.2 Vorschriften.....	24	11.3 Übergabe an den Betreiber	33
9 Montage	25	12 Technische Daten	34
9.1 Montageort.....	25	13 Vaillant Werkskundendienst ...	34
9.2 Regler montieren	26		

Hinweise zur Dokumentation

Die folgenden Hinweise sind ein Wegweiser durch die Gesamtdokumentation. In Verbindung mit dieser Installations- und Bedienungsanleitung sind weitere Unterlagen gültig.

Für Schäden, die durch Nichtbeachtung dieser Anleitungen entstehen, übernehmen wir keine Haftung.

Verwendete Symbole

Beachten Sie bitte bei der Installation des Gerätes die Sicherheitshinweise in dieser Anleitung!



Gefahr!

Unmittelbare Gefahr für Leib und Leben!

- Symbol für eine erforderliche Aktivität

Aufbewahrung der Unterlagen

Geben Sie diese Bedienungs- und Installationsanleitung an den Anlagenbetreiber weiter. Dieser übernimmt die Aufbewahrung, damit die Anleitung bei Bedarf zur Verfügung steht.

Sicherheit

Der Regler muss von einem anerkannten Fachhandwerksbetrieb installiert werden, der für die Beachtung bestehender Normen und Vorschriften verantwortlich ist.

Für Schäden, die durch Nichtbeachtung dieser Anleitung entstehen, übernehmen wir keine Haftung.

Bedienungsanleitung

1 Geräteübersicht



Abb. 1.1 Geräteübersicht

Legende

- 1 Display
- 2 Einsteller (Dreh und Click)
- I Infotaste
- F Taste Sonderfunktionen
- P Programmieraste/Fachhandwerkerebene

2 Übersicht Display

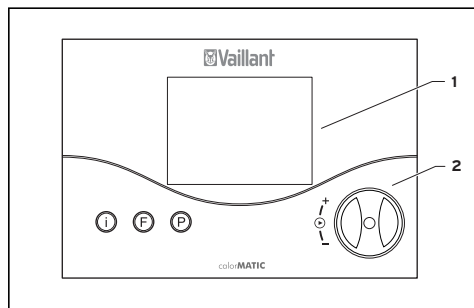

Abb. 2.1 Übersicht Display

Legende

- 1 Fachhandwerkerebene und Service-/Diagnoseebene
- 2 Infoebene
- 3 Programmierung Zeitprogramm
- 4 Multifunktionsanzeige
- 5 Wochentage
- 6 IST-Temperatur
- 7 Betriebsarten
- 8 Sonderfunktionen
- 9 Heizkreissymbol

3 Gerätebeschreibung

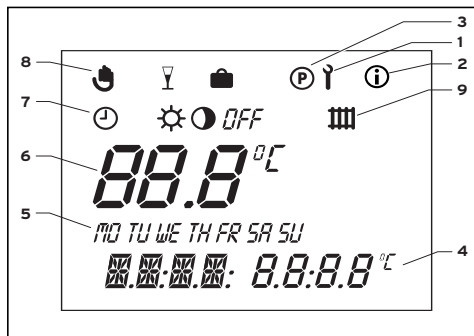
Der calorMATIC 330 ist ein Raumtemperaturregler mit Wochen-Heizprogramm zum Anschluss an modulierende Vaillant-Heizgeräte.

Mit dem calorMATIC 330 können Sie die Raumtemperatur mit Heizprogrammen vorgeben. Zudem können Sie Sonderfunktionen wie die Partyfunktion einstellen.

4 Bedienung

Das Prinzip der Bedienung basiert auf den drei Tasten sowie einem Einsteller (Vaillant Bedienkonzept „Dreh und Click“).



Im Display wird in der Grundanzeige die aktuelle Betriebsart (z. B. ☀ und ☀) oder, falls aktiviert, die entsprechende Sonderfunktion angezeigt sowie die aktuelle Raumtemperatur, der aktuelle Wochentag, die aktuelle Uhrzeit sowie das Heizkreissymbol, falls ein Wärmebedarf vorliegt.

4.1 Betriebsarten einstellen

Die Tabelle 4.1 gibt Ihnen einen Überblick über die Betriebsarten, die Sie einstellen können.

- Wenn der Regler in der Grundanzeige ist, drücken Sie einmal den Einsteller - im Display blinkt das Symbol der eingestellten Betriebsart.
- Drehen Sie den Einsteller, bis im Display die gewünschte Betriebsart angezeigt wird.

Nach ca. 5 Sekunden springt die Anzeige wieder in die Grundanzeige zurück.

Symbol	Bedeutung
	Automatik: Der Betrieb des Heizkreises wechselt nach dem am Regler vorgegebenen Zeitprogramm zwischen den Betriebsarten Heizen ☀ und Absenken ◐.
	Heizen: Der Heizkreis wird unabhängig von dem am Regler vorgegebenen Zeitprogramm entsprechend der Raumsolltemperatur betrieben.
	Absenken: Der Heizkreis wird unabhängig von dem am Regler vorgegebenen Zeitprogramm entsprechend der Absenkttemperatur „ECO“ betrieben.

Tab. 4.1 Betriebsarten

4 Bedienung

Symbol	Bedeutung
<i>OFF</i>	Aus: Der Heizkreis ist aus, sofern die Frostschutzfunktion (abhängig von der Raumtemperatur $< 5\text{ °C}$) nicht aktiviert ist.

Tab. 4.1 Betriebsarten (Forts.)

4.2 Wochentag und Uhrzeit einstellen

Zur Einstellung der aktuellen Uhrzeit und des aktuellen Wochentages aus der Grundanzeige sind folgende Schritte erforderlich:

- Drücken Sie den Einsteller, bis ein Wochentag anfängt zu blinken.

- Drehen Sie den Einsteller, bis der aktuelle Wochentag blinkt.

MO = Montag

TU = Dienstag

WE = Mittwoch

TH = Donnerstag

FR = Freitag

SA = Samstag

SU = Sonntag

- Drücken Sie den Einsteller. Die Stundenanzeige fängt an zu blinken.
- Drehen Sie den Einsteller auf die gewünschte Stundenanzeige.
- Drücken Sie den Einsteller. Die Minutenanzeige fängt an zu blinken.
- Drehen Sie den Einsteller, bis die gewünschte Minutenanzeige erscheint.

Nach ca. 5 Sekunden springt die Anzeige wieder in die Grundanzeige zurück. Wenn in der Fachhandwerkerebene der Jahreskalender aktiv geschaltet ist, können Sie nach der Uhrzeit in der gleichen Weise auch Tag, Monat und Jahr einstellen. Damit ist eine automatische Umschaltung auf Sommer-/Winterzeit möglich.

4.3 Heizzeiten einstellen

Der Regler ist mit einem Grundprogramm ausgestattet (siehe Tab. 4.2).

Zeitfenster	Wochentag/ Wochenblock	Startzeit	Endzeit
H 1	MO-FR	6:00	22:00
H 2	-	-	-
H 3	-	-	-
H 1	SA	7:30	23:30
H 2	-	-	-
H 3	-	-	-
H 1	SO	7:30	22:00
H 2	-	-	-
H 3	-	-	-

Tab. 4.2 Werksseitiges Grundprogramm Heizung

4 Bedienung

Das werksseitige Grundprogramm können Sie Ihren individuellen Bedürfnissen anpassen. Das Einstellen der gewünschten Zeiten geschieht in fünf Schritten:

1. Programmiertaste P drücken
2. Zeitfenster auswählen
3. Wochentag oder Wochenblock auswählen
4. Startzeit bestimmen
5. Endzeit bestimmen

Pro Tag können Sie jeweils drei Zeitfenster definieren.

In der folgenden Tabelle sind die einzelnen Schritte noch einmal zur Verdeutlichung aufgeführt:

Display	Erforderliche Schritte
	<p>Drücken Sie die Programmiertaste P. Der Cursor (schwarzes Dreieck) markiert den veränderbaren Wert (H1), der zusätzlich blinkt.</p> <p>Wählen Sie das gewünschte Zeitfenster, indem Sie den Einsteller drehen.</p> <p>Einstellwerte: H1, H2, H3</p>

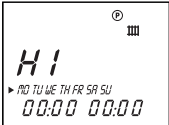
Display	Erforderliche Schritte
	<p>Drücken Sie den Einsteller - der Cursor markiert die Anzeige des Wochenblockes, der zusätzlich blinkt.</p> <p>Wählen Sie ein Blockprogramm oder einen einzelnen Wochentag, indem Sie den Einsteller drehen.</p> <p>Einstellwerte:</p> <ul style="list-style-type: none"> MO - SU MO - FR SA - SU MO = Montag TU = Dienstag WE = Mittwoch TH = Donnerstag FR = Freitag SA = Samstag SU = Sonntag

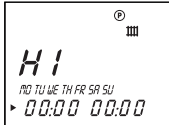
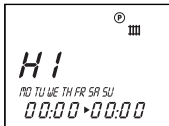
Display	Erforderliche Schritte
	<p>Drücken Sie den Einsteller - der Cursor markiert die Startzeit, die Anzeige für Stunden blinkt.</p> <p>Wählen Sie eine Startzeit, indem Sie den Einsteller drehen. Zur Einstellung der Minuten drücken Sie den Einsteller erneut.</p>
	<p>Drücken Sie den Einsteller - der Cursor markiert die Endzeit, die Anzeige für Stunden blinkt.</p> <p>Wählen Sie eine Endzeit, indem Sie den Einsteller drehen. Zur Einstellung der Minuten drücken Sie den Einsteller erneut.</p>

Tab. 4.3 Zeitfenster einstellen

4 Bedienung

Bei Bedarf können Sie den Regler von Wochenprogramm auf Tagesprogramm umschalten.

- Drücken Sie in der Grundanzeige die Taste F für ca. 10 Sek.
Bei der Programmierung der Zeitfenster werden nun keine Wochentage mehr angezeigt.

4.4 Raumtemperatur einstellen

In der Grundanzeige wird die aktuelle Raumtemperatur angezeigt.

Die Raumsolltemperatur können Sie von der Grundanzeige aus direkt einstellen. Die Absenkttemperatur „ECO“ können Sie ebenfalls in der Grundanzeige einstellen bzw. verändern.

Raumsolltemperatur direkt einstellen

- Drehen Sie den Einsteller (Display in der Grundanzeige).

Die Anzeige der Ist-Temperatur erlischt, das Sonnensymbol wird in der Betriebsartenebene und der Raumsollwert in der Multifunktionsebene (z. B. TEMP 20 °C) angezeigt.

- Durch Drehen am Einsteller können Sie den Raumsollwert unmittelbar (nach ca. 1 Sek.) auf den gewünschten Wert einstellen.

Nach ca. 5 Sekunden springt die Anzeige wieder in die Grundanzeige zurück.

Absenktemperatur „ECO“ einstellen

- Drücken Sie den Einsteller so oft, bis die Anzeige ECO zusammen mit einem Sollwert in der Multifunktionsebene erscheint.

Die Absenktemperatur wird angezeigt und fängt an zu blinken.

- Drehen Sie den Einsteller, bis die gewünschte Absenktemperatur angezeigt wird (z. B. ECO 15,0 °C).

Nach ca. 5 Sekunden springt die Anzeige wieder in die Grundanzeige zurück.

4.5 Sonderfunktionen aktivieren

Zu den Sonderfunktionen gelangen Sie mit der Taste F. Folgende Funktionen können Sie aktivieren:

4 Bedienung

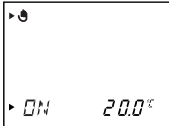
Display	Erforderliche Schritte
	<p>Quick-Veto</p> <p>Mit der Quick-Veto-Funktion können Sie die Raumtemperatur für einen kurzfristigen Zeitraum verstellen (bis zum nächsten Zeitfenster). Drücken Sie einmal die Taste Sonderfunktion F - im Display erscheint das Quick-Veto-Symbol sowie die Quick-Veto-Raumsolltemperatur. Drehen Sie den Einsteller, bis die gewünschte Quick-Veto-Raumsolltemperatur angezeigt wird. Nach ca. 10 Sek. springt die Anzeige wieder in die Grundanzeige zurück - die Funktion ist aktiviert. Um die Funktion vorzeitig zu deaktivieren, müssen Sie lediglich die Taste F drücken.</p>

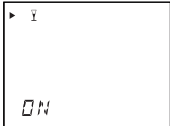
Display	Erforderliche Schritte
	<p>Partyfunktion</p> <p>Wenn Sie die Partyfunktion aktivieren, wird die Heizphase über die nächste Absenkhphase hinaus fortgesetzt. Drücken Sie zweimal die Taste Sonderfunktion - im Display blinkt ca. 10 Sek. das Partysymbol, danach ist die Funktion aktiviert. Die Deaktivierung der Funktion erfolgt automatisch mit Erreichen der nächsten Heizphase. Wollen Sie die Funktion vorher deaktivieren, müssen Sie lediglich die Taste F drücken. Die Aktivierung der Funktion kann nur in der Betriebsart Automatik ⌚ erfolgen.</p>

Display	Erforderliche Schritte
	<p>Ferienfunktion</p> <p>Durch die Ferienfunktion wird der Regler ausgeschaltet, die Frostschutzfunktion bleibt jedoch in Betrieb. Drücken Sie die Taste Sonderfunktion dreimal - im Display blinkt das Symbol Ferienfunktion. Drehen Sie den Einsteller, bis die gewünschte Anzahl Ferientage erscheinen. Nach 10 Sek. ist die Funktion aktiviert und die Betriebsart wird für den gewählten Zeitraum auf OFF bzw. Aus gesetzt (siehe Kap. 4.1). Wollen Sie die Funktion vorher deaktivieren, müssen Sie lediglich die Taste F drücken.</p>

Tab. 4.4 Sonderfunktionen

4.6 Infoebene

Wenn Sie die Info-Taste drücken, gelangen Sie zur Infoebene. Das Info-Symbol erscheint im Display, sobald Sie die Infoebene aufgerufen haben. Drücken Sie die Taste mehrmals, werden Ihnen nacheinander folgende Informationen angezeigt:

- Bezeichnung des Raumtemperaturreglers (VTR 330)
- Quick-Veto Raumsolltemperatur (falls aktiv)
- Eingestellter Raumsollwert (z. B. TEMP 20,0 °C)
- Aktuelle Absenkttemperatur (z. B. ECO 15,0 °C)
- Tag/Monat/Jahr (falls Jahreskalender aktiv)

4 Bedienung, 5 Werksgarantie und Haftung

- Eingestellte Zeitprogramme Heizung
(jedes einzelne Zeitfenster je Tag)

5 Werksgarantie und Haftung

Deutschland/Österreich/Schweiz

Werksgarantie gewähren wir nur bei Installation durch einen anerkannten Fachhandwerksbetrieb. Dem Eigentümer des Gerätes räumen wir eine Werksgarantie entsprechend den landesspezifischen Vaillant Geschäftsbedingungen ein. Garantiarbeiten werden grundsätzlich nur von unserem Werkskundendienst (Deutschland, Österreich) oder durch einen anerkannten Fachhandwerksbe-

trieb (Schweiz) ausgeführt. Wir können Ihnen daher etwaige Kosten, die Ihnen bei der Durchführung von Arbeiten an dem Gerät während der Garantiezeit entstehen, nur dann erstatten, falls wir Ihnen einen entsprechenden Auftrag erteilt haben und es sich um einen Garantiefall handelt.

Belgien

Die N.V. VAILLANT gewährleistet eine Garantie von 2 Jahren auf alle Material- und Konstruktionsfehler ihrer Produkte ab dem Rechnungsdatum. Die Garantie wird nur gewährt, wenn folgende Voraussetzungen erfüllt sind:

1. Das Gerät muss von einem qualifizierten Fachmann installiert worden sein. Dieser ist dafür verantwortlich, dass alle geltenden Normen und Richtlinien bei der Installation beachtet wurden.
2. Während der Garantiezeit ist nur der Vaillant Werkskundendienst autorisiert, Reparaturen oder Veränderungen am Gerät vorzunehmen. Die Werksgarantie erlischt, wenn in das Gerät Teile eingebaut werden, die nicht von Vaillant zugelassen sind.
3. Damit die Garantie wirksam werden kann, muss die Garantiekarte vollständig und ordnungsgemäß ausgefüllt, unterschrieben und ausreichend frankiert spätestens fünfzehn Tage nach

der Installation an uns zurückgeschickt werden.

Während der Garantiezeit an dem Gerät festgestellte Material- oder Fabrikationsfehler werden von unserem Werkskundendienst kostenlos behoben. Für Fehler, die nicht auf den genannten Ursachen beruhen, z. B. Fehler aufgrund unsachgemäßer Installation oder vorschriftswidriger Behandlung, bei Verstoß gegen die geltenden Normen und Richtlinien zur Installation, zum Aufstellraum oder zur Belüftung, bei Überlastung, Frosteinwirkung oder normalem Verschleiß oder bei Gewaltwirkung übernehmen wir keine Haftung. Wenn eine Rechnung gemäß

5 Werksgarantie und Haftung

den allgemeinen Bedingungen des Werkvertrages ausgestellt wird, wird diese ohne vorherige schriftliche Vereinbarung mit Dritten (z. B. Eigentümer, Vermieter, Verwalter etc.) an den Auftraggeber oder/und den Benutzer der Anlage gerichtet; dieser übernimmt die Zahlungsverpflichtung. Der Rechnungsbetrag ist dem Techniker des Werkskundendienstes, der die Leistung erbracht hat, zu erstatten. Die Reparatur oder der Austausch von Teilen während der Garantie verlängert die Garantiezeit nicht. Nicht umfasst von der Werksgarantie sind Ansprüche, die über die kostenlose Fehlerbeseitigung hinausgehen, wie z. B. Ansprüche

auf Schadenersatz. Gerichtsstand ist der Sitz unseres Unternehmens. Um alle Funktionen des Vaillant-Gerätes auf Dauer sicherzustellen und um den zugelassenen Serienzustand nicht zu verändern, dürfen bei Wartungs- und Instandhaltungsarbeiten nur Original-Vaillant-Ersatzteile verwendet werden!

6 Recycling und Entsorgung

Der Raumtemperaturregler wie auch alle Zubehöre gehören nicht in den Hausmüll. Sorgen Sie dafür, dass das Altgerät und ggf. vorhandene Zubehöre einer ordnungsgemäßen Entsorgung zugeführt werden.

Installationsanleitung

7 Hinweise zu Installation und Betrieb

Die Montage, der elektrische Anschluss, die Einstellungen im Gerät sowie die Erstinbetriebnahme dürfen nur von einem anerkannten Fachhandwerksbetrieb vorgenommen werden!

7.1 CE-Kennzeichnung

Mit der CE-Kennzeichnung wird dokumentiert, dass der Regler calorMATIC 330 in Verbindung mit Vaillant Heizgeräten die grundlegenden Anforderungen der Richtlinie über die elektromagnetische

Verträglichkeit (Richtlinie 89/336/EEC) und der Niederspannungsrichtlinie (Richtlinie 73/23/EEC) erfüllt.

7.2 Bestimmungsgemäße Verwendung

Der Regler calorMATIC 330 ist nach dem Stand der Technik und den anerkannten sicherheitstechnischen Regeln gebaut. Dennoch können bei unsachgemäßer oder nicht bestimmungsgemäßer Verwendung Gefahren für Leib und Leben des Benutzers oder Dritter bzw. Beeinträchtigungen der Geräte und anderer Sachwerte entstehen.

Der Raumtemperaturregler calorMATIC 330 dient zur raum- und zeitabhängigen

Steuerung einer Heizungsanlage in Verbindung mit einem modulierenden Heizgerät von Vaillant.

Eine andere oder darüber hinausgehende Benutzung gilt als nicht bestimmungsgemäß. Für hieraus resultierende Schäden haftet der Hersteller/Lieferant nicht. Das Risiko trägt allein der Betreiber. Zur bestimmungsgemäßen Verwendung gehört auch das Beachten der Bedienungs- und Installationsanleitung.

8 Sicherheitshinweise und Vorschriften

Das Gerät muss von einem anerkannten Fachhandwerksbetrieb installiert werden, der für die Beachtung bestehender Normen und Vorschriften verantwortlich ist. Für Schäden, die durch Nichtbeachtung dieser Anleitung entstehen, übernehmen wir keine Haftung.

8 Sicherheitshinweise und Vorschriften

8.1 Sicherheitshinweise



Gefahr!

Lebensgefahr durch Stromschlag an spannungsführenden Anschlüssen.

Vor Arbeiten am Gerät die Stromzufuhr abschalten und gegen Wiedereinschalten sichern.

Regler nur im spannungslosen Zustand aus dem Wandaufbau nehmen bzw. vom Sockel abziehen.

8.2 Vorschriften

Verwenden Sie für die Verdrahtung handelsübliche Leitungen.

- Mindestquerschnitt der Leitungen:
0,75 mm²

Der Regler darf nur in trockenen Räumen installiert werden.

Deutschland

Beachten Sie bei der Elektroinstallation die Vorschriften VDE sowie der EVU.

Österreich

In Österreich sind für die Elektroinstallation die gültigen Normen sowie die Vor-

schriften der Versorgungsnetz-Betreiber (VNB) zu beachten.

Schweiz

In der Schweiz sind die Vorschriften des Schweizer Elektrotechnischen Vereins, SEV, einzuhalten.

Belgien

In Belgien sind bei der Installation die geltenden ARAB-Vorschriften zu beachten.

9 Montage

9.1 Montageort

Montieren Sie den Regler so, dass eine einwandfreie Erfassung der Raumtemperatur gegeben ist (Vermeidung von Stauwärme, keine Installation auf kalten Wänden etc.).

Der günstigste Montageort ist meistens im Hauptwohnraum an einer Innenwand in ca. 1,5 m Höhe. Dort soll der Raumtemperaturregler die zirkulierende Raumluft - ungehindert durch Möbel, Vorhänge oder sonstige Gegenstände - erfassen können. Der Montageort soll so gewählt werden, dass weder die Zugluft von Tür oder Fenster noch Wärmequellen wie

9 Montage

Heizkörper, Kaminwand, Fernsehgerät oder Sonnenstrahlen den Raumtemperaturregler direkt beeinflussen können. In dem Zimmer, in dem der Regler angebracht ist, müssen alle Heizkörperventile voll geöffnet sein.

9.2 Regler montieren

Die Verbindung mit dem Heizgerät erfolgt über eine dreiadrige Verbindungsleitung.

- Ziehen Sie den Raumtemperaturregler (1) vom Wandsockel (5) ab.
- Bringen Sie zwei Befestigungsbohrungen (3) mit Durchmesser 6 mm (entsprechend Abb. 9.1) an und setzen Sie die mitgelieferten Dübel ein.



Abb. 9.1 Montage des Raumtemperaturreglers

- Führen Sie das Anschlusskabel durch eine Kabeldurchführung (4).

- Befestigen Sie den Wandschalter mit den beiden mitgelieferten Schrauben an der Wand.
- Schließen Sie das Anschlusskabel gemäß Abb. 10.1 an.
- Setzen Sie den Regler (1) so auf den Wandschalter (5), dass die Stifte an der Rückseite des Oberteils in die Aufnahmen (2) passen.
- Drücken Sie den Regler auf den Wandschalter, bis er einrastet.

10 Elektroinstallation

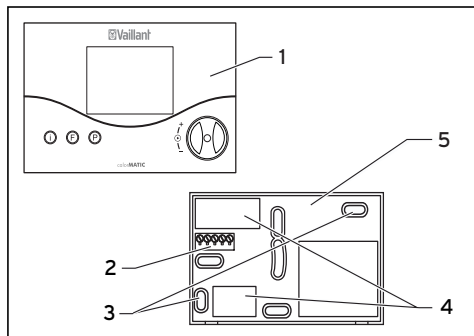
Der elektrische Anschluss darf nur von einem anerkannten Fachhandwerksbetrieb vorgenommen werden.



Gefahr!

Lebensgefahr durch Stromschlag an spannungsführenden Anschlüssen. Vor Arbeiten am Gerät die Stromzufuhr abschalten und vor Wiedereinschalten sichern.

10.1 Raumtemperaturregler anschließen

Die Ansteuerung des Heizgerätes erfolgt über eine dreiadrige Leitung.

Verwenden Sie als Verbindungsleitung einen Kabelquerschnitt von mindestens $2 \times 0,75 \text{ mm}^2$, maximal $2 \times 1,5 \text{ mm}^2$.

- Schließen Sie die dreiadrige Leitung an den Anschlussklemmen 7-8-9 im Wandsockel des Reglers sowie im Schaltkasten des Heizgerätes an.
- Achten Sie darauf, dass die Adern 7-8-9 nicht vertauscht werden.

Beachten Sie auch die Anleitung des Heizgerätes. Am Heizgerät darf die Brücke an den Anschlussklemmen 3 und 4 nicht entfernt werden.



Abb. 10.1 Elektrischer Anschluss

10.2 teleSWITCH anschließen (falls verfügbar)

- Schließen Sie den teleSWITCH wie in Abb. 10.1 dargestellt an. Beachten Sie auch die Anleitung des teleSWITCH.

11 Inbetriebnahme

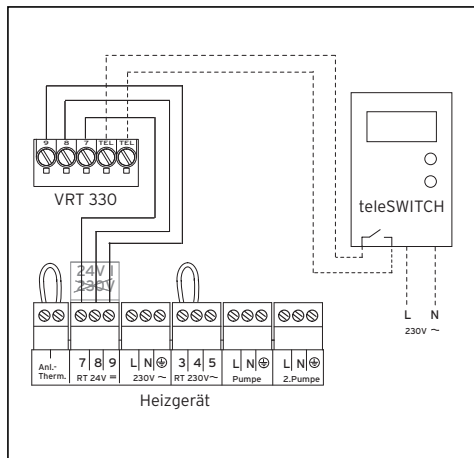
Um die Anlagenparameter optimal auf die vorhandenen Verhältnisse abzustimmen, ist es erforderlich, einige dieser Anlagenparameter einzustellen. Die Anlagenparameter sind in einer Bedienebene zusammengefasst und sollen nur durch einen Fachhandwerker eingestellt werden.

Die Service-/Diagnoseebene ist ebenfalls für den Fachhandwerker vorgesehen und soll ihn im Servicefall unterstützen.

11.1 Fachhandwerkerebene

Zu der Fachhandwerkerebene gelangen Sie mit der Taste P.

- Drücken Sie die Taste P für ca. 10 Sek. Im Display erscheinen das Schraubenschlüssel-Symbol und der erste Parameter.
- Drücken Sie den Einsteller. Sie können so alle Anlagenparameter nacheinander aufrufen.
- Drehen Sie den Einsteller, um die gewünschten Werte einzustellen.

11 Inbetriebnahme

Wenn Sie die Taste P drücken, springt die Anzeige in die Grundanzeige zurück. Folgende Anlagenparameter können Sie aufrufen und ändern:

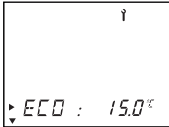
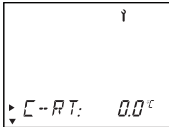
Display	Einstellen durch Drehen am Einsteller
	Absenktemperatur Werkseinstellung: 15 °C Einstellbereich: 5 ... 30 °C
	Korrektur Raum-Istwert Anpassung des Anzeigewertes im Bereich von max. +/- 3 °C Werkseinstellung: 0 °C

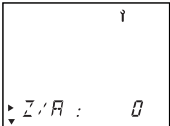
Display	Einstellen durch Drehen am Einsteller
	Zweipunkt/Analogbetrieb Umschaltung Zweipunkt/Analogbetrieb. Der Regler ist werksseitig als Zweipunktregelung (Einstellwert 0) ausgeführt. Durch Umstellung des Parameters auf 1 kann der Regler auf Analogbetrieb umgestellt werden.

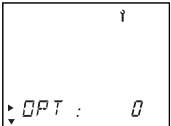
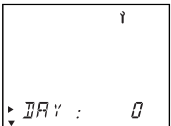
Display	Einstellen durch Drehen am Einsteller
	Regelverhalten/ Strecken Anpassung Zur optimalen Anpassung an die Raumgröße bzw. Heizkörperauslegung Werkseinstellung: 0 Einstellbereich: -5 ... +5 (positive Werte: trägeres Schaltverhalten des Reglers; negative Werte: gesteigertes Schaltverhalten des Reglers)
	Einstellwert Tag Zur Aktivierung des Jahreskalenders

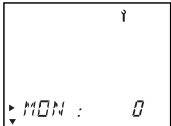
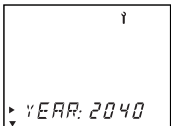
Display	Einstellen durch Drehen am Einsteller
	Einstellwert Monat Zur Aktivierung des Jahreskalenders
	Einstellwert Jahr Zur Aktivierung des Jahreskalenders

Tab. 11.1 Anlagenparameter

11.2 Service-/Diagnoseebene

Zu der Service-/Diagnoseebene gelangen Sie mit der Taste P und dem Einsteller.

- Drücken Sie die Taste P und gleichzeitig den Einsteller für ca. 3 Sek.

Im ersten Schritt wird eine Heizungsanforderung von 50 °C ausgelöst, um die Übertragung an das Heizgerät zu prüfen. Danach können Sie alle Testmöglichkeiten aufrufen, indem Sie den Einsteller drehen oder drücken. Wenn Sie die Taste P drücken, springt die Anzeige in die Grundanzeige zurück.

Folgende Tests können Sie aufrufen:

Einsteller	Test	Testablauf
Drücken u. Taste P drücken ca. 3 Sek.	Heizungsanforderung	Es wird ein Vorgabewert von 50 °C simuliert. Brenner am Heizgerät geht in Betrieb, Pumpe läuft an (nur bis zur max. Vorlauftemperaturbegrenzung des Heizgerätes!).
Drücken	Eingang teleSWITCH	Anzeige Status Eingang teleSWITCH
Drücken	Displaytest	Alle Displayelemente werden angezeigt.
Drücken	Softwareversion	Die Softwareversion wird angezeigt.

Tab. 11.2 Service/Diagnose

Rücksetzung auf Werkseinstellung

- Um den Regler wieder auf die Werkseinstellung zu bringen, drücken Sie die P-Taste für 15 Sek.

11.3 Übergabe an den Betreiber

Der Betreiber des Reglers muss über die Handhabung und Funktion seines Reglers unterrichtet werden.

- Übergeben Sie dem Betreiber die für ihn bestimmten Anleitungen und Gerätepapiere zur Aufbewahrung.
- Gehen Sie die Bedienungsanleitung mit dem Betreiber durch und beantworten Sie gegebenenfalls seine Fragen.
- Weisen Sie den Betreiber insbesondere auf die Sicherheitshinweise hin, die er beachten muss.
- Machen Sie den Betreiber darauf aufmerksam, dass die Anleitungen in der Nähe des Reglers bleiben sollen.

12 Technische Daten

Bezeichnung	Einheit	
Betriebsspannung U _{max}	V	24
Zulässige Umgebungstemperatur max.	°C	50
Stromaufnahme	mA	< 20
Mindestquerschnitt der Anschlussleitungen	mm ²	0,75
Schutzart		IP 20
Schutzklasse für Regelgerät		III
Eingang TEL aktiv	potentialfrei	
Abmessungen		
Höhe	mm	97
Breite	mm	146
Tiefe	mm	27

Tab. 12.1 Technische Daten

13 Vaillant Werkskundendienst

Werkskundendienst (Deutschland)

Vaillant Profi-Hotline

0 18 05 / 999 - 120

(0,14 €/Min. aus dem deutschen Festnetz, abweichende Preise für Mobilfunkteilnehmer. Ab 01.03.2010 Mobilfunkpreis max. 0,42 €/Min.)

Werkskundendienst Österreich

Forchheimergasse 7,

1230 Wien,

Telefon 05 7050-2000*,

*zum Ortstarif österreichweit

Werkskundendienst Schweiz

Vaillant GmbH

Riedstr. 10

CH-8953 Dietikon 1

Telefon (044) 744 29 39

Fax (044) 744 29 38

Belgien

Vaillant sa-nv

Golden Hopestraat 15

1620 Drogenbos

Tel : 02 334 93 52

Per l'utente e il tecnico abilitato

Istruzioni per l'uso e l'installazione calorMATIC 330

Termostato di regolazione
della temperatura ambiente

VRT 330

IT; CH

Indice

Avvertenze sulla documentazione .. 4

Conservazione della
documentazione 4

Sicurezza 5

Istruzioni per l'uso..... 6

1 Panoramica del termostato 6

2 Panoramica del display 7

3 Descrizione del termostato 8

4 Uso..... 8

4.1 Impostazione dei tipi
di funzionamento 9

4.2 Impostazione del giorno della
settimana e dell'ora..... 10

4.3 Impostazione degli intervalli
di riscaldamento..... 11

4.4 Impostazione della temperatura
ambiente 14

4.5 Attivazione delle funzioni
speciali..... 15

4.6 Livello informazioni..... 17

5 Garanzia e responsabilità 18

6 Riciclaggio e smaltimento20

Istruzioni per l'installazione	21	10 Installazione elettrica	26
7 Avvertenze per l'installazione e il funzionamento	21	10.1 Collegamento del termostato	26
7.1 Marcatura CE.....	21	10.2 Collegamento dell'attuatore telefonico teleSWITCH (se presente).....	28
7.2 Impiego conforme alla destinazione	21	11 Messa in servizio	28
8 Avvertenze per la sicurezza e norme	22	11.1 Livello riservato al tecnico	28
8.1 Avvertenze per la sicurezza	23	11.2 Livello di servizio/diagnosi	31
8.2 Norme	23	11.3 Consegna all'utente.....	33
9 Montaggio	24	12 Dati tecnici	33
9.1 Luogo di montaggio	24	13 Servizio di assistenza Vaillant .	34
9.2 Montaggio del termostato	25		

Avvertenze sulla documentazione

Le seguenti avvertenze sono indicative per tutta la documentazione. Consultare anche le altre documentazioni valide in combinazione con queste istruzioni per l'uso e l'installazione.

Non ci assumiamo alcuna responsabilità per danni insorti a causa della mancata osservanza di queste istruzioni.

Simboli impiegati

Per l'installazione dell'apparecchio si prega di osservare le avvertenze per la sicurezza contenute in queste istruzioni!



Pericolo!

Immediato pericolo di morte!

- Simbolo per un intervento necessario.

Conservazione della documentazione

Consegnare queste istruzioni per l'uso e l'installazione all'utente dell'impianto.

Questi si assume la responsabilità per la conservazione delle istruzioni affinché esse siano sempre a disposizione in caso di necessità.

Sicurezza

Il termostato di regolazione deve essere installato ad opera di un'azienda specializzata riconosciuta, nel rispetto delle norme e direttive in vigore.

Non ci assumiamo alcuna responsabilità per danni insorti a causa della mancata osservanza di queste istruzioni.

Istruzioni per l'uso

1 Panoramica del termostato

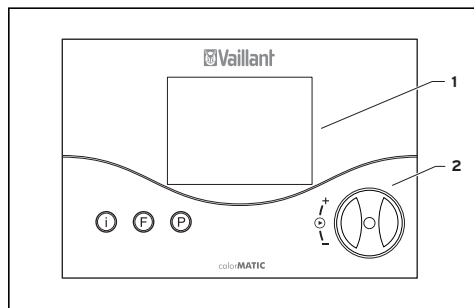

Legenda

- 1 Display
- 2 Selettore (ruota e premi)
- I Tasto informazioni
- F Tasto funzioni speciali
- P Tasto di programmazione/
livello riservato al tecnico

Fig. 1.1 Panoramica del termostato

2 Panoramica del display

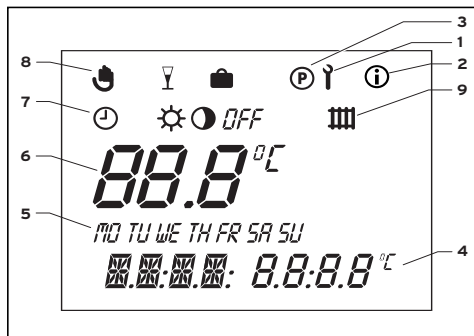

Fig. 2.1 Panoramica del display

Legenda

- 1 Livello riservato al tecnico e livello di servizio/diagnosi
- 2 Livello informazioni
- 3 Programmazione oraria
- 4 Indicazione multifunzionale
- 5 Giorni della settimana
- 6 Temperatura REALE
- 7 Tipi di funzionamento
- 8 Funzioni speciali
- 9 Simbolo circuito riscaldamento

3 Descrizione del termostato

Il calorMATIC 330 è un termostato di regolazione della temperatura ambiente con possibilità d'impostazione del programma di riscaldamento settimanale, previsto per essere collegato alle caldaie modulanti Vaillant. Il termostato calorMATIC 330 consente di regolare la temperatura ambiente con programmi di riscaldamento. Inoltre dispone di funzioni speciali, quali la funzione party.

4 Uso

Per la regolazione del termostato si impiegano principalmente tre tasti ed un selettore (sistema Vaillant "ruota e premi").



Nella visualizzazione di base il display indica il tipo di funzionamento attuale (per es. ☉ e ☼) oppure, se attivata, la funzione speciale corrispondente, la temperatura ambiente presente, oltre al giorno della settimana, l'ora e il simbolo del circuito riscaldamento, se vi è fabbisogno di calore.

4.1 Impostazione dei tipi di funzionamento

Alla tabella 4.1 è riportata una panoramica dei tipi di funzionamento impostabili.

- Quando il termostato si trova nella visualizzazione base, premendo una volta sul selettore, sul display lampeggia il simbolo del tipo di funzionamento impostato.
- Ruotare il selettore, finché sul display non appare il tipo di funzionamento desiderato.

Dopo circa 5 secondi, il display torna alla visualizzazione di base.

Simbolo	Significato
	Automatico L'esercizio del circuito di riscaldamento commuta, in base al programma orario impostato, tra i modi Riscaldamento ☀ e Abbassamento ◐.
	Riscaldamento Il circuito di riscaldamento funziona in base alla temperatura ambiente nominale, indipendentemente dal programma orario impostato.
	Abbassamento Il circuito di riscaldamento funziona in base alla temperatura di abbassamento "ECO", indipendentemente dal programma orario impostato.

Tab. 4.1 Tipi di funzionamento

Simbolo	Significato
<i>OFF</i>	Off Il circuito di riscaldamento è disinnescato finché non si attiva la funzione di protezione antigelo (a temperatura ambiente < 5 °C).

Tab. 4.1 Tipi di funzionamento (continuaz.)

4.2 Impostazione del giorno della settimana e dell'ora

Per impostare l'ora e il giorno della settimana correnti, procedere come segue.

- Premere il selettore, finché incomincia a lampeggiare il giorno della settimana.

- Ruotare il selettore, finché lampeggia il giorno della settimana corretto.

MO = lunedì

TU = martedì

WE = mercoledì

TH = giovedì

FR = venerdì

SA = sabato

SU = domenica

- Premere il selettore. L'indicazione dell'ora inizia a lampeggiare.
- Ruotare il selettore sull'indicazione dell'ora desiderata.
- Premere il selettore. L'indicazione dei minuti inizia a lampeggiare.
- Ruotare il selettore fino all'indicazione dei minuti desiderati.

Dopo circa 5 secondi il display torna alla visualizzazione di base.

Se sul livello riservato al tecnico è stato attivato il calendario, è possibile impostare, dopo l'ora, anche il giorno, il mese e l'anno, procedendo allo stesso modo. Con l'attivazione della regolazione della data è possibile impostare la commutazione automatica dell'ora legale.

4.3 Impostazione degli intervalli di riscaldamento

Il termostato presenta un programma base (vedi tab. 4.2).

Intervallo	Giorno della settimana/ settimana	Tempo d'inizio	Tempo di fine
H 1	MO - FR	6:00	22:00
H 2	-	-	-
H 3	-	-	-
H 1	SA	7:30	23:30
H 2	-	-	-
H 3	-	-	-
H 1	SU	7:30	22:00
H 2	-	-	-
H 3	-	-	-

Tab. 4.2 Programma base riscaldamento di fabbrica

4 Uso

È possibile adeguare il programma di base impostato in fabbrica alle proprie esigenze personali. L'impostazione degli orari desiderati avviene in cinque passi.

1. Premere il tasto di programmazione P
2. Selezionare l'intervallo
3. Selezionare il giorno della settimana o la settimana
4. Stabilire il tempo d'inizio
5. Stabilire il tempo di fine

È possibile impostare tre fasce orari per ogni giorno.

Nella tabella seguente sono riportati ancora una volta i singoli passi in modo più dettagliato.

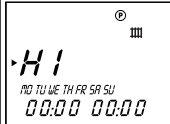
Display	Passi necessari
	<p>Premere il tasto di programmazione P. Il cursore (triangolo nero) indica il valore modificabile (H1), che lampeggia.</p> <p>Selezionare la fascia oraria desiderata ruotando il selettore.</p> <p>Valori d'impostazione: H1, H2, H3</p>

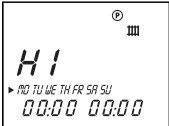
Display	Passi necessari
	<p>Premere il selettore: il cursore indica la settimana, che lampeggia.</p> <p>Selezionare un programma settimanale o un giorno della settimana ruotando il selettore.</p> <p>Valori d'impostazione:</p> <p>MO - SU MO - FR SA - SU MO = lunedì TU = martedì WE = mercoledì TH = giovedì FR = venerdì SA = sabato SU = domenica</p>

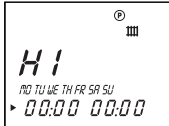
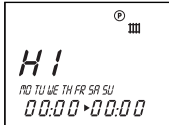
Display	Passi necessari
	<p>Premere il selettore: il cursore indica il tempo d'inizio della fascia oraria, l'indicazione delle ore lampeggia. Selezionare il tempo d'inizio ruotando il selettore. Per impostare i minuti premere nuovamente il selettore.</p>
	<p>Premere il selettore: il cursore indica il tempo di fine della fascia oraria, l'indicazione delle ore lampeggia. Selezionare il tempo di fine ruotando il selettore. Per impostare i minuti premere nuovamente il selettore.</p>

Tab. 4.3 Impostazione delle fasce orarie

Se necessario, è possibile commutare il termostato dal programma settimanale al programma giornaliero.

- Nella visualizzazione di base premere il tasto F per ca. 10 sec. Per la programmazione degli intervalli ora non sono più indicati i giorni della settimana.

4.4 Impostazione della temperatura ambiente

Nella visualizzazione di base è indicata la temperatura ambiente attuale. La temperatura ambiente nominale può essere impostata direttamente dalla visualizzazione di base, da cui è anche possibile impostare o modificare la temperatura di abbassamento "ECO".

Impostazione diretta della temperatura ambiente nominale

- Ruotare il selettore (display sulla visualizzazione di base).

La visualizzazione della temperatura reale si disattiva, il simbolo del sole viene visualizzato sul livello dei tipi di funzionamento e il valore nominale della temperatura ambiente è visualizzato sul livello multifunzionale (per es. TEMP 20 °C).

- Ruotando il selettore è possibile impostare direttamente (dopo ca. 1 sec.) il valore nominale desiderato per la temperatura ambiente.

Dopo circa 5 secondi il display torna alla visualizzazione di base.

Impostazione della temperatura di abbassamento "ECO"

- Premere ripetutamente il selettore finché sul livello multifunzionale appare l'indicazione ECO insieme ad un valore nominale. Viene indicata la temperatura di abbassamento, che inizia a lampeggiare.
- Ruotare il selettore fino all'indicazione della temperatura di abbassamento desiderata (per es. ECO 15,0 °C).

Dopo circa 5 secondi il display torna alla visualizzazione di base.

4.5 Attivazione delle funzioni speciali

Per accedere alle funzioni speciali premere il tasto F. È possibile attivare le seguenti funzioni.

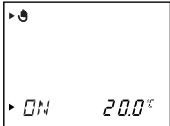
Display	Passi necessari
	<p>Quick veto</p> <p>Con la funzione Quick veto è possibile modificare la temperatura ambiente per un breve periodo (fino all'intervallo successivo). Premere una volta il tasto per funzioni speciali F, sul display appare il simbolo del Quick veto e la temperatura nominale ambiente per il Quick veto.</p> <p>Ruotare il selettore finché viene visualizzata la temperatura nominale ambiente desiderata per il Quick veto. Dopo ca. 10 sec. il display torna all'indicazione di base e la funzione è attivata. Per disattivare la funzione anticipatamente è sufficiente premere il tasto F.</p>

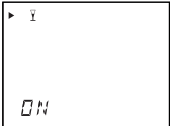
Display	Passi necessari
	<p>Funzione party</p> <p>Quando viene attivata la funzione party, la fase di riscaldamento viene continuata anche nella fase di abbassamento successiva. Premere due volte il tasto funzione speciale: sul display lampeggia per ca. 10 secondi il simbolo party, la funzione è quindi attiva.</p> <p>La funzione viene disattivata automaticamente una volta raggiunto l'intervallo successivo di riscaldamento.</p> <p>Per disattivare la funzione anticipatamente è sufficiente premere il tasto F. La funzione può essere attivata unicamente nel tipo di funzionamento automatico ⌚.</p>

Display	Passi necessari
 <p>The image shows a digital display with the number '28' in the center. Above the number is a small square icon with a triangle pointing right. Below the number, the letters 'ON' are displayed. The display is enclosed in a rectangular frame.</p>	<p>Funzione vacanze</p> <p>Con la funzione vacanze il termostato viene disinserito, lasciando tuttavia attiva la funzione antigelo. Premere tre volte il tasto funzione speciale: sul display lampeggia il simbolo della funzione vacanze. Ruotare il selettore fino all'indicazione del numero di giorni di vacanza desiderato. Sopo 10 sec. la funzione è attiva e il tipo di funzionamento viene disinserito (OFF) per il periodo selezionato (vedi cap. 4.1).</p> <p>Per disattivare la funzione anticipatamente è sufficiente premere il tasto F.</p>

Tab. 4.4 Funzioni speciali

4.6 Livello informazioni

Premendo il tasto informazioni si accede al livello d'informazioni. Il simbolo informazioni appare sul display non appena viene richiamato il livello di informazioni. Premendo ripetutamente il tasto sul display vengono visualizzate in sequenza le seguenti informazioni.

- Denominazione del termostato di regolazione della temperatura ambiente (VTR 330)
- Quick veto temperatura nominale ambiente (se attivo)
- Valore nominale temperatura ambiente impostata (per es. TEMP 20,0 °C)
- Temperatura di abbassamento attuale (per es. ECO 15,0 °C)

4 Uso, 5 Garanzia e responsabilità

- Giorno/mese/anno (a calendario attivo)
- Programmi orari impostati per riscaldamento (ogni intervallo per ogni giorno)

5 Garanzia e responsabilità

Italia

Garanzia convenzionale

Vaillant S.p.A. garantisce la qualità, l'assenza di difetti e il regolare funzionamento degli apparecchi Vaillant, impegnandosi a eliminare ogni difetto originario degli apparecchi a titolo completamente gratuito nel periodo coperto dalla Garanzia.

La Garanzia all'acquirente finale dura DUE ANNI dalla data di consegna dell'apparecchio. La Garanzia opera esclusivamente per gli apparecchi Vaillant installati in Italia e viene prestata da Vaillant S.p.A., i cui riferimenti sono indicati in calce, attraverso la propria Rete di Assistenza Tecnica Autorizzata denominata "Vaillant Service".

Sono esclusi dalla presente Garanzia tutti i difetti che risultano dovuti alle seguenti cause:

- manomissione o errata regolazione
- condizioni di utilizzo non previste dalle istruzioni e avvertenze del costruttore
- utilizzo di parti di ricambio non originali

- difettosità dell'impianto, errori di installazione o non conformità dell'impianto rispetto alle istruzioni e avvertenze ed alle Leggi, e ai Regolamenti e alle Norme Tecniche applicabili.
 - errato uso o manutenzione dell'apparecchio e/o dell'impianto
 - comportamenti colposi o dolosi di terzi non imputabili a Vaillant
 - eventi di forza maggiore o atti vandalici
- La Garanzia Convenzionale lascia impregiudicati i diritti di legge dell'acquirente.

Svizzera

La garanzia del costruttore ha valore solo se l'installazione è stata effettuata da un tecnico abilitato e qualificato ai sensi di legge. L'acquirente dell'apparecchio può avvalersi di una garanzia del costruttore alle condizioni commerciali Vaillant specifiche del Paese di vendita. Gli interventi coperti da garanzia vengono effettuati esclusivamente da tecnici abilitati ai sensi della legge. I costi per lavori sull'apparecchio effettuati nel periodo di validità della garanzia verranno rimborsati solo se è stato stipulato un contratto corrispondente e se il tipo di intervento è contemplato dalla garanzia.

6 Riciclaggio e smaltimento

Il termostato di regolazione della temperatura ambiente e tutti i suoi accessori devono essere smaltiti adeguatamente. Provvedere a smaltire l'apparecchio vecchio e gli accessori differenziandoli opportunamente.

Istruzioni per l'installazione

7 Avvertenze per l'installazione e il funzionamento

Il montaggio, l'allacciamento elettrico, le impostazioni all'interno dell'apparecchio devono essere effettuate solo ad opera di un tecnico abilitato e qualificato.

7.1 Marcatura CE

Con la marcatura CE viene certificata la conformità del termostato di regolazione calorMATIC 330, impiegato in combinazione con apparecchi di riscaldamento Vaillant, ai requisiti fondamentali della direttiva sulla compatibilità elettroma-

gnetica (direttiva 89/336/CEE) e della direttiva sulla bassa tensione (direttiva 73/23/CEE).

7.2 Impiego conforme alla destinazione

Il termostato di regolazione calorMATIC 330 è costruito secondo gli standard tecnici e le regole di sicurezza tecnica riconosciute. Ciononostante possono insorgere pericoli per l'incolumità dell'utilizzatore o di terzi o anche danni alle apparecchiature e ad altri oggetti, in caso di un uso improprio e non conforme alla destinazione d'uso.

Il termostato di regolazione della temperatura ambiente calorMATIC 330 ha la

funzione di regolare un impianto di riscaldamento combinato ad una caldaia modulante Vaillant in base alla temperatura ambiente e alla programmazione oraria.

Qualsiasi utilizzo diverso è da considerarsi improprio. Il produttore/fornitore non si assume la responsabilità per danni causati da uso improprio. La responsabilità ricade unicamente sull'utilizzatore.

Un impiego conforme alla destinazione comprende anche l'osservanza delle rispettive istruzioni per l'uso e l'installazione.

8 Avvertenze per la sicurezza e norme

Il termostato di regolazione deve essere installato ad opera di un'azienda specializzata ed abilitata, nel rispetto delle norme e direttive in vigore. Non ci assumiamo alcuna responsabilità per danni insorti a causa della mancata osservanza di queste istruzioni.

8.1 Avvertenze per la sicurezza



Pericolo!

Pericolo di morte causato da scarica elettrica su collegamenti sotto tensione.

Prima di effettuare lavori con l'apparecchio, staccare l'alimentazione di corrente e assicurarsi che non possa essere reinserita accidentalmente.

Assicurarsi che l'alimentazione elettrica sia scollegata ogni volta che si rimuove il termostato dal supporto murale.

8.2 Norme

Per il cablaggio impiegare cavi comunemente in commercio.

- Sezione minima dei cavi: 0,75 mm²

I cavi di collegamento devono passare in canaline separate da quelle che contengono cavi ad alta tensione; in alternativa utilizzare per il collegamento del termostato dei cavi schermati.

Il termostato di regolazione deve essere installato unicamente in locali asciutti.

Svizzera

In Svizzera, è obbligatorio rispettare le disposizioni dell'Associazione Elettrotecnica Svizzera, ASE (Associazione Svizzera degli Elettrotecnici).

9 Montaggio

9.1 Luogo di montaggio

Montare il termostato in un luogo che permetta il rilevamento senza ostacoli della temperatura ambiente (evitare luoghi soggetti ad accumulo di calore o l'installazione su pareti fredde, ecc.).

Il luogo di montaggio più idoneo è solitamente nel locale principale (soggiorno), ad una parete interna, a ca. 1,5 m di altezza. Il termostato deve potere rilevare l'aria ambiente circolante senza alcun impedimento causato da mobili, tende o altri oggetti. Scegliere il luogo d'installazione in modo tale che il termostato non venga influenzato da correnti d'aria crea-

te da porte o finestre, da sorgenti di aria calda quali termosifoni, caminetti, televisori o raggi solari. Tutte le valvole dei radiatori della stanza in cui si trova il termostato devono essere completamente aperte quando il termostato è in funzione.

9.2 Montaggio del termostato

Il termostato è collegato alla caldaia tramite un cavo di collegamento tripolare.

- Staccare il termostato di termoregolazione (1) dal supporto murale (5).
- Praticare due fori di fissaggio (3) con diametro di 6 mm (come illustrato alla fig. 9.1) ed inserire i tasselli in dotazione.
- Fare passare il cavo di collegamento attraverso l'apposita fessura (4).
- Fissare il supporto murale alla parete utilizzando le due viti in dotazione.
- Collegare il cavo di collegamento come illustrato nella fig. 10.1.

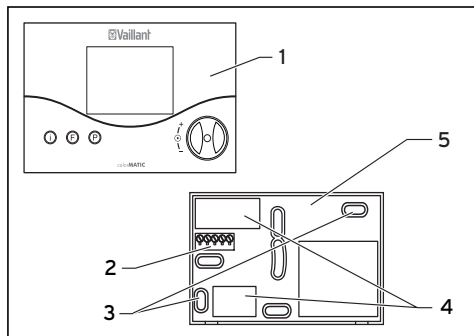

Fig. 9.1 Montaggio del termostato

- Inserire il termostato (1) sul supporto murale (5) in modo tale che gli spinotti sul retro della parte superiore si inseriscano nei punti di aggancio appositi (2).

9 Montaggio, 10 Installazione elettrica

- Premere il termostato contro il supporto murale finché non vi si innesta.

10 Installazione elettrica

L'allacciamento elettrico deve essere effettuato unicamente da un tecnico abilitato e qualificato.



Pericolo!

Pericolo di morte causato da scarica elettrica su collegamenti sotto tensione. Prima di effettuare lavori con l'apparecchio staccare l'alimentazione di corrente e assicurarsi che non possa essere reinserita accidentalmente.

10.1 Collegamento del termostato

La caldaia viene gestita mediante il cavo tripolare.

Per il collegamento è opportuno utilizzare un cavo dalla sezione minima di $2 \times 0,75 \text{ mm}^2$ e massima di $2 \times 1,5 \text{ mm}^2$.

- Collegare il cavo tripolare ai morsetti di allacciamento 7-8-9 nel supporto murale del termostato e alla scatola di comando della caldaia.
- Prestare attenzione a non invertire i fili 7-8-9.

Osservare anche le istruzioni relative alla caldaia. Non rimuovere il ponticello tra i morsetti 3 e 4 sulla caldaia.

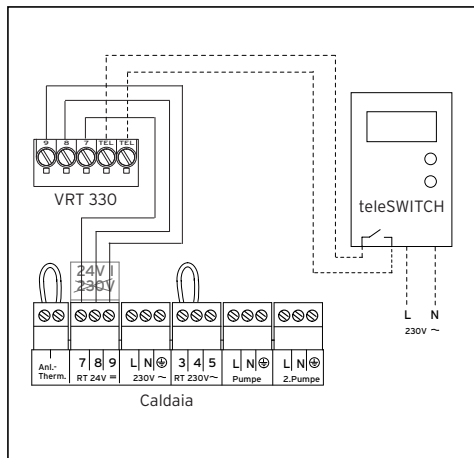

Fig. 10.1 Allacciamento elettrico

10.2 Collegamento dell'attuatore telefonico teleSWITCH (se presente)

- Collegare il teleSWITCH come illustrato nella fig. 10.1. Osservare anche le istruzioni relative al teleSWITCH.

Quando il contatto telefonico TEL-TEL viene chiuso, il termostato attiva la modalità OFF (vd. par.4.1); quando il contatto viene aperto, il termostato ritorna nella modalità precedente, impostata dall'utente.

11 Messa in servizio

Per regolare adeguatamente l'impianto è necessario impostare alcuni parametri dell'impianto. Questi parametri si trovano su un livello di comando e possono essere regolati unicamente da un tecnico abilitato e qualificato.

Anche il livello di servizio/diagnosi è previsto di ausilio per l'assistenza tecnica.

11.1 Livello riservato al tecnico

Per accedere al livello riservato ai tecnici premere il tasto P.

- Premere il tasto P per ca. 10 sec. Sul display appaiono il simbolo della chiave e il primo parametro.

- Premere il selettore. È ora possibile richiamare i parametri dell'impianto uno dopo l'altro.
- Ruotare il selettore per impostare i valori desiderati.

Premendo il tasto di P, il display ritorna alla visualizzazione di base.

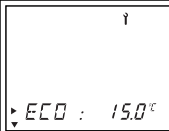
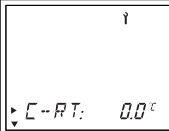

È possibile richiamare e modificare i seguenti parametri dell'impianto.

Display	Impostare ruotando il selettore
	Temperatura di abbassamento Impostazione di fabbrica: 15 °C Campo di regolazione: 5 ... 30 °C
	Correzione valore reale ambiente Adeguamento del valore indicato nel campo compreso tra max. +/- 3 °C Impostazione di fabbrica: 0 °C

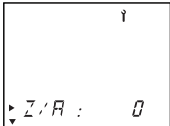
11 Messa in servizio

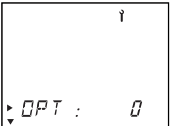
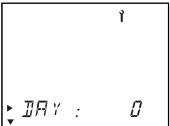
Display	Impostare ruotando il selettore
	<p>Due posizioni/esercizio analogico Commutazione tra due posizioni/esercizio analogico. Il regolatore è impostato di fabbrica per la regolazione a due posizioni (valore impostato 0). Modificando il parametro su 1 è possibile commutare il regolatore sull'esercizio analogico.</p>

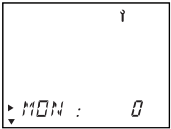
Display	Impostare ruotando il selettore
	<p>Comportamento di regolazione/Adeguamento Per l'adeguamento ottimale alle dimensioni dell'ambiente e al dimensionamento dei radiatori Impostazione di fabbrica: 0 Campo di regolazione: -5 ... +5 (valori positivi: comportamento inerziale del regolatore; valori negativi: comportamento in incremento del regolatore)</p>
	<p>Valore impostato giorno Per l'attivazione del calendario</p>

Display	Impostare ruotando il selettore
	Valore impostato mese Per l'attivazione del calendario
	Valore impostato anno Per l'attivazione del calendario

Tab. 11.1 Parametri dell'impianto

11.2 Livello di servizio/diagnosi

Per accedere al livello di servizio/diagnosi premere il tasto P e il selettore.

- Premere contemporaneamente il tasto P e il selettore per ca. 3 sec.

Inizialmente viene attivata una richiesta di riscaldamento a 50 °C, al fine di controllare la trasmissione alla caldaia. In seguito è possibile richiamare tutte le possibilità di prova ruotando o premendo il selettore. Premendo il tasto P, il display ritorna alla visualizzazione di base.

11 Messa in servizio

È possibile richiamare le seguenti prove.

Selettore	Prova	Svolgimento prova
Premere assieme al tasto P ca. 3 sec.	Richiesta riscaldamento	Viene simulato un valore impostato di 50 °C. Il bruciatore della caldaia si accende, la pompa si avvia (solo fino alla limitazione max. della temperatura di mandata della caldaia!).
Premere	Ingresso teleSWITCH	Indicazione stato ingresso teleSWITCH
Premere	Prova display	Vengono visualizzati tutti gli elementi del display.
Premere	Versione software	Viene indicata la versione del software.

Tab. 11.2 Servizio/Diagnosi

Ripristino sull'impostazione di fabbrica

- Per riportare il termostato sull'impostazione di fabbrica, premere il tasto P per 15 sec.

11.3 Consegna all'utente

L'utente deve essere istruito su come trattare e come fare funzionare il proprio termostato di regolazione.

- Consegnare all'utilizzatore i manuali di istruzioni e le documentazioni dell'apparecchio a lui destinate perché le conservi.
- Mostrare il contenuto del manuale di istruzioni per l'uso all'utilizzatore e rispondere a sue eventuali domande.
- Istruire l'utilizzatore in particolare modo su tutti i provvedimenti per la sicurezza che questi deve osservare.
- Fare presente all'utente che tutti i manuali di istruzioni devono essere conservati nelle vicinanze del termostato.

12 Dati tecnici

Denominazione	Unità	
Tensione d'esercizio U _{max}	V	24
Temperatura ambiente max. ammessa	°C	50
Assorbimento di corrente	mA	< 20
Sezione minima dei cavi di collegamento	mm ²	0,75
Tipo di protezione		IP 20
Classe di protezione per termostato		III
Ingresso TEL attivo	a potenziale zero	
Dimensioni		
Altezza	mm	97
Larghezza	mm	146
Profondità	mm	27

Tab. 12.1 Dati tecnici

13 Servizio di assistenza Vaillant

Servizio di assistenza Italia

I Centri di Assistenza Tecnica Vaillant Service sono formati da professionisti abilitati secondo le norme di legge e sono istruiti direttamente da Vaillant sui prodotti, sulle norme tecniche e sulle norme di sicurezza.

I Centri di Assistenza Tecnica Vaillant Service utilizzano inoltre solo ricambi originali.

Contatti il Centro di Assistenza Tecnica Vaillant Service più vicino consultando le Pagine Gialle alla voce "Caldaie a Gas"

oppure

consultando il sito
www.vaillant.it

Servizio di assistenza Svizzera

Vaillant GmbH
Riedstr. 10
CH-8953 Dietikon 1
Telefon (044) 744 29 39
Fax (044) 744 29 38

Pour l'utilisateur et l'installateur

Notice d'emploi et d'installation
calorMATIC 330

Thermostat d'ambiance

VRT 330

FR ; CH ; BE

Table des matières

Remarques relatives à la documentation	4
Symboles utilisés	4
Conservation des documents	4
Sécurité	5
Notice d'emploi	6
1 Vue d'ensemble de l'appareil ...	6
2 Vue d'ensemble de l'écran	7
3 Description de l'appareil	8

4 Utilisation	8
4.1 Sélection du mode de fonctionnement	9
4.2 Réglage du jour et de l'heure	10
4.3 Réglage des horaires de chauffage	11
4.4 Réglage de la température ambiante	14
4.5 Activation des fonctions spéciales.....	15
4.6 Infos.....	17
5 Garantie constructeur et responsabilité	18
6 Recyclage et mise au rebut ...	21

Notice d'installation	22	10 Installation électrique	27
7 Remarques relatives à l'installation et au fonctionnement.	22	10.1 Branchement du thermostat d'ambiance.....	27
7.1 Marquage CE.....	22	10.2 Branchement du teleSWITCH (en option)	29
7.2 Utilisation conforme de l'appareil.....	22	11 Mise en fonctionnement.	29
8 Consignes de sécurité et directives	23	11.1 Niveau réservé à l'installateur	29
8.1 Consignes de sécurité.....	24	11.2 Niveau de service/de diagnostic	32
8.2 Directives	24	11.3 Remise à l'utilisateur	33
9 Montage.	25	12 Caractéristiques techniques ...	34
9.1 Lieu de montage	25	13 Service après-vente Vaillant ...	34
9.2 Montage du thermostat.....	26		

Remarques relatives à la documentation

Les indications suivantes vous guideront à travers l'ensemble de la documentation. D'autres documents doivent être observés en liaison avec la présente notice d'emploi et d'installation.

Nous déclinons toute responsabilité pour les dommages liés au non respect des présentes notices.

Symboles utilisés

Lors de l'installation de l'appareil, veuillez respecter les consignes de sécurité de la présente notice !



Danger !

Danger de mort et risque de blessures !

- Ce symbole indique une activité nécessaire

Conservation des documents

Remettez la présente notice d'emploi et d'installation à l'utilisateur. La conservation de la notice incombe à ce dernier. Elle doit toujours être à portée de main.

Sécurité

Le thermostat doit être installé par un installateur sanitaire agréé. Ce dernier est responsable du respect des normes et directives en vigueur.

Nous déclinons toute responsabilité pour les dommages liés au non-respect des présentes notices.

Notice d'emploi

1 Vue d'ensemble de l'appareil

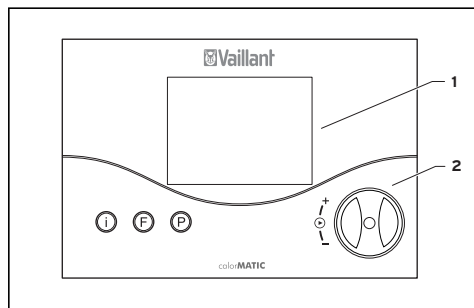

Fig. 1.1 Vue d'ensemble de l'appareil

Légende

- 1 Ecran d'affichage
- 2 Bouton de réglage (Appuyer et tourner)
- I Touche infos
- F Touche fonctions spéciales
- P Touche de programmation/niveau réservé à l'installateur

2 Vue d'ensemble de l'écran

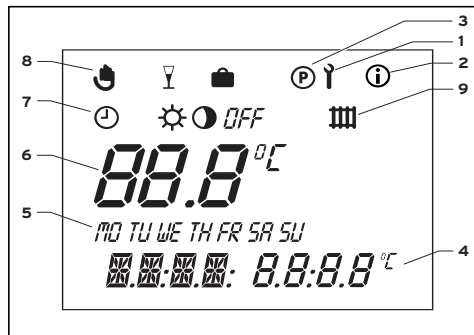

Fig. 2.1 Vue d'ensemble de l'écran

Légende

- 1 Niveau réservé à l'installateur et niveau de service/de diagnostic
- 2 Infos
- 3 Programmation horaire
- 4 Affichage multifonctions
- 5 Jours de la semaine
- 6 Température REELLE
- 7 Modes de fonctionnement
- 8 Fonctions spéciales
- 9 Symbole circuit de chauffage

3 Description de l'appareil

Le calorMATIC 330 est un thermostat d'ambiance disposant d'un programme de chauffage hebdomadaire qui se branche sur les appareils de chauffage modulaires Vaillant. Le calorMATIC 330 permet de déterminer la température ambiante par le biais de programmes de chauffage. Il dispose également de fonctions spéciales telles que la fonction Arrêt occasionnel.

4 Utilisation

Le principe d'utilisation repose sur les trois touches ainsi que sur le bouton de réglage (concept d'utilisation Vaillant « Appuyer et tourner »).



Le mode de fonctionnement actuel (☉ et ⚙, etc.) et, le cas échéant, la fonction spéciale correspondante sont affichés sur l'écran avec la température ambiante actuelle, le jour et l'heure ainsi que le symbole du circuit de chauffage en présence d'une demande de chaleur.

4.1 Sélection du mode de fonctionnement

Le tableau 4.1 donne un aperçu des modes de fonctionnement que vous pouvez sélectionner.

- Lorsque l'écran de base du thermostat est affiché, appuyez une fois sur le bouton de réglage : le symbole du mode de fonctionnement sélectionné clignote.
- Tournez le bouton de réglage jusqu'à ce que le mode de fonctionnement souhaité s'affiche.

Au bout de 5 secondes env., l'écran de base s'affiche à nouveau.

Symbole	Signification
	Automatique : En fonction des horaires programmés, le circuit de chauffage commute entre les modes de fonctionnement Chauffage ☀ et Abaissement 🌙.
	Chauffage : Le circuit de chauffage fonctionne indépendamment des horaires programmés sur le thermostat en fonction de la température ambiante.
	Abaissement : Le circuit de chauffage fonctionne indépendamment des horaires programmés en fonction de la température d'abaissement « ECO ».

Tabl. 4.1 Modes de fonctionnement

4 Utilisation

Symbole	Signification
<i>OFF</i>	Arrêt : Le circuit de chauffage est arrêté lorsque la fonction de protection contre le gel (lorsque température ambiante < 5 °C) n'a pas été activée.

Tabl. 4.1 Modes de fonctionnement (suite)

4.2 Réglage du jour et de l'heure

Pour régler la date et l'heure à partir de l'écran de base, procéder comme suit :

- Appuyez sur le bouton de réglage jusqu'à ce qu'un jour de la semaine commence à clignoter.

- Tournez le bouton de réglage jusqu'à ce que le jour actuel clignote.
MO = Lundi
TU = Mardi
WE = Mercredi
TH = Jeudi
FR = Vendredi
SA = Samedi
SU = Dimanche
- Appuyez sur le bouton de réglage. L'affichage des heures commence à clignoter.
- Tournez le bouton de réglage jusqu'à l'heure actuelle.
- Appuyez sur le bouton de réglage. L'affichage des minutes commence à clignoter.

- Tournez le bouton de réglage jusqu'à la minute actuelle.

Au bout de 5 secondes env., l'écran de base s'affiche à nouveau.

Lorsque le calendrier annuel est activé dans le niveau réservé à l'installateur, vous pouvez ensuite régler le jour, le mois et l'année de la même manière. L'horloge passera alors automatiquement à l'heure d'été/d'hiver.

4.3 Réglage des horaires de chauffage

Le thermostat dispose d'un programme de base (cf. tabl. 4.2).

Plage horaire	Jour de la semaine/bloc hebdomadaire	Heure de démarrage	Heure d'arrêt
H 1	MO-FR	6:00	22:00
H 2	–	–	–
H 3	–	–	–
H 1	SA	7:30	23:30
H 2	–	–	–
H 3	–	–	–
H 1	SU	7:30	22:00
H 2	–	–	–
H 3	–	–	–

Tabl. 4.2 Programme de base d'usine pour le chauffage

4 Utilisation

Le programme de base d'usine vous permet d'adapter le chauffage à vos besoins individuels. Les plages horaires se règlent en cinq étapes :



1. Appuyer sur la touche de programmation P
2. Sélectionner la plage horaire
3. Sélectionner le jour ou le bloc hebdomadaire
4. Déterminer l'heure de démarrage
5. Déterminer l'heure d'arrêt

Pour chaque jour, vous pouvez déterminer trois plages horaires.

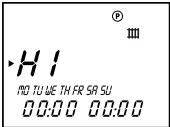
Le tableau ci-dessous résume encore une fois les différentes étapes :

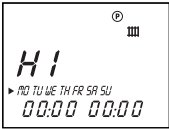
Ecran d'affichage	Etapas
	<p>Appuyez sur la touche de programmation P. Le curseur (triangle noir) met en relief la valeur modifiable (H1) qui clignote également. Sélectionnez la plage horaire souhaitée en tournant le bouton de réglage.</p> <p>Valeurs de réglage : H1, H2, H3</p>

Ecran d'affichage	Etapes
	<p>Appuyez sur le bouton de réglage : le curseur met en relief le bloc hebdomadaire qui clignote également. Sélectionnez un bloc hebdomadaire ou un jour de la semaine en tournant le bouton de réglage.</p> <p>Valeurs de réglage :</p> <p>MO - SU MO - FR SA - SU LU = Lundi TU = Mardi WE = Mercredi TH = Jeudi FR = Vendredi SA = Samedi SU = Dimanche</p>

Ecran d'affichage	Etapes
	<p>Appuyez sur le bouton de réglage : le curseur met en relief l'heure de démarrage, l'affichage des heures clignote. Sélectionnez une heure de démarrage en tournant le bouton de réglage. Pour régler les minutes, appuyez à nouveau sur le bouton de réglage.</p>
	<p>Appuyez sur le bouton de réglage : le curseur met en relief l'heure d'arrêt, l'affichage des heures clignote. Sélectionnez une heure d'arrêt en tournant le bouton de réglage. Pour régler les minutes, appuyez à nouveau sur le bouton de réglage.</p>

Tabl. 4.3 Réglage des plages horaires

4 Utilisation

Si nécessaire, vous pouvez commuter le thermostat sur programme journalier.

- Lorsque l'écran de base est affiché, appuyez sur la touche F durant 10 secondes env. Les différents jours de la semaine ne seront ensuite plus affichés lors de la programmation de la plage horaire.

4.4 Réglage de la température ambiante

La température ambiante est affichée sur l'écran de base. Vous pouvez directement régler la température ambiante de consigne à partir de l'écran de base.

Vous pouvez également régler ou modi-

fier la température d'abaissement « ECO » à partir de l'écran de base.

Réglage direct de la température ambiante de consigne

- Tournez le bouton de réglage (à partir de l'écran de base).

L'affichage de la température réelle s'efface. Dans le niveau des modes de fonctionnement, le symbole soleil s'affiche, dans le niveau multifonctions (TEMP 20 °C, etc.), la valeur de consigne ambiante.

- En tournant le bouton de réglage, vous pouvez immédiatement régler la valeur de consigne ambiante (au bout d'1 seconde env.) à la valeur souhaitée.

Au bout de 5 secondes env., l'écran de base s'affiche à nouveau.

Réglage de la température d'abaissement « ECO »

- Appuyez plusieurs fois sur le bouton de réglage jusqu'à ce que ECO s'affiche avec une valeur de consigne dans le niveau multifonctions.

La température d'abaissement s'affiche et commence à clignoter.

- Tournez le bouton de réglage jusqu'à ce que la température d'abaissement souhaitée s'affiche (ECO 15,0 °C, etc.).

Au bout de 5 secondes env., l'écran de base s'affiche à nouveau.

4.5 Activation des fonctions spéciales

Pour accéder aux fonctions spéciales, appuyez sur la touche F. Les fonctions suivantes sont disponibles :

4 Utilisation

Écran d'affichage	Étapes
	<p>Veto rapide</p> <p>La fonction veto rapide permet de modifier brièvement (jusqu'à la prochaine plage horaire) la température ambiante. Appuyez une fois sur la touche fonction spéciale F : le symbole veto rapide s'affiche sur l'écran avec la température ambiante de consigne correspondante. Tournez le bouton de réglage jusqu'à ce que la température ambiante de consigne souhaitée s'affiche. Au bout de 10 secondes env., l'écran de base s'affiche à nouveau : la fonction est activée. Pour désactiver cette fonction plus tôt, il suffit d'appuyer sur la touche F.</p>

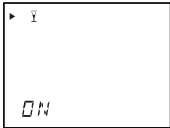
Écran d'affichage	Étapes
	<p>Fonction Arrêt occasionnel</p> <p>Lorsque vous activez la fonction Arrêt occasionnel, la phase de chauffage est poursuivie au-delà de la prochaine phase d'abaissement. Appuyez deux fois sur la touche Fonction spéciale : le symbole de la fonction Arrêt occasionnel s'affiche durant 10 secondes, la fonction est ensuite activée.</p> <p>La fonction est automatiquement désactivée dès que la prochaine phase de chauffage démarre. Lorsque vous souhaitez désactiver la fonction plus tôt, il suffit d'appuyer sur la touche F. La fonction peut uniquement être activée en mode de fonctionnement Automatique ☺.</p>

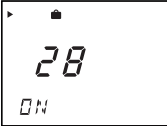
Ecran d'affichage	Etapas
 <p>The screenshot shows a digital display with the number '28' in the center. Above the number are two small icons: a triangle pointing right and a square. Below the number, the letters 'ON' are displayed. The background is dark with light-colored text and icons.</p>	<p>Fonction Vacances</p> <p>La fonction Vacances désactive le thermostat, la fonction de protection contre le gel reste néanmoins activée. Appuyez trois fois sur la touche Fonction spéciale : le symbole de la fonction Vacances clignote sur l'écran. Tournez le bouton de réglage jusqu'à ce que le nombre de jours de vacances souhaité s'affiche. Au bout de 10 secondes, la fonction est activée et le mode de fonctionnement est commuté sur OFF ou sur Arrêt (cf. chap. 4.1) pour la durée programmée. Pour désactiver la fonction plus tôt, il suffit d'appuyer sur la touche F.</p>

Tabl. 4.4 Fonctions spéciales

4.6 Infos

Pour afficher les infos, il suffit d'appuyer sur la touche Infos. Le symbole Infos s'affiche sur l'écran dès que vous appuyez sur la touche Infos. Lorsque vous appuyez plusieurs fois sur la touche, les différentes informations s'affichent successivement :

- Désignation du thermostat d'ambiance (VTR 330)
- Température ambiante de consigne veto rapide (lorsque la fonction est activée)
- Valeur de consigne ambiante (TEMP 20,0 °C, etc.)
- Température d'abaissement actuelle (ECO 15,0 °C, etc.)

4 Utilisation, 5 Garantie constructeur et responsabilité

- Jour/mois/année (lorsque le calendrier annuel est activé)
- Programmes horaires chauffage (toutes les plages horaires pour chaque jour)

5 Garantie constructeur et responsabilité

France

Vous venez d'acquérir un appareil Vaillant. Félicitations !
Vaillant, leader européen pour la fabrication des chaudières gaz, assure la garantie des appareils Vaillant dans le cadre de la législation en vigueur (Loi 78-12 du 4/10/78).

Pour bénéficier de la garantie légale de deux ans, l'appareil doit impérativement être installé par un professionnel qualifié, suivant les règles de l'art et normes en vigueur.

Suisse

Nous accordons uniquement la garantie constructeur lorsque l'appareil a été installé par un installateur qualifié et agréé. Nous accordons une garantie constructeur au propriétaire de l'appareil conformément aux conditions générales de vente Vaillant locales. Durant la période de garantie, seul un installateur sanitaire qualifié et agréé est habilité à procéder aux travaux de réparation. Nous ne vous

remboursons donc les coûts éventuels liés à la réalisation de travaux sur l'appareil durant la période de garantie uniquement lorsque nous vous avons transmis l'ordre correspondant et qu'il s'agit d'un cas couvert par la garantie.

Belgique

La période de garantie des produits Vaillant s'élève 2 ans omnium.

La garantie est d'application pour autant que les conditions suivantes aient été remplies:

1. L'appareil doit avoir été installé par un professionnel qualifié qui, sous son entière responsabilité, aura veillé à

respecter les normes et réglementations en vigueur pour son installation.

2. Seuls les techniciens d'usine Vaillant sont habilités à effectuer les réparations ou les modifications apportées à un appareil au cours de la période de garantie afin que celle-ci reste d'application. Si d'aventure une pièce non d'origine devait être montée dans un de nos appareils, la garantie Vaillant se varierait automatiquement annulée.
3. Afin que la garantie puisse prendre effet, la fiche de garantie doit être dûment complète, signée et affranchie avant de nous être retournée au plus tard quinze jours après l'installation!

5 Garantie constructeur et responsabilité

La garantie n'entre pas en ligne de compte si le mauvais fonctionnement de l'appareil devait être provoqué par un mauvais réglage, par l'utilisation d'une énergie non adéquate, par une installation mal conçue ou défectueuse, par le non-respect des instructions de montage jointes à l'appareil, par une infraction aux normes relatives aux directives d'installation, de types de locaux ou de ventilation, par négligence, par surcharge, par les conséquences du gel ou de tout usure normale ou pour tout acte dit de force majeure. Dans un tel cas, il y aurait facturation de nos prestations et des pièces fournies. Lorsqu'il y a facturation établie selon les conditions généra-

les du service d'entretien, celles-ci est toujours adressée à la personne qui a demandé l'intervention ou/et la personne chez qui le travail a été effectué sauf accord au préalable et par écrit d'un tiers (par ex. locataire, propriétaire, syndic...) qui accepte explicitement de prendre cette facture à sa charge. Le montant de la facture devra être acquitté au grand comptant au technicien d'usine qui aura effectué la prestation. La mise en application de la garantie exclut tout paiement de dommages et intérêts pour tout préjudice généralement quelconque. Pour tout litige, sont seuls compétents les tribunaux du district du siège social de notre société.

6 Recyclage et mise au rebut

Le régulateur, tout comme ses accessoires, ne doivent pas être mis au rebut avec les ordures ménagères. Veillez à ce que l'appareil usagé et ses éventuels accessoires soient mis au rebut conformément aux prescriptions en vigueur.

Notice d'installation

7 Remarques relatives à l'installation et au fonctionnement

Le montage, le raccordement électrique, les réglages de l'appareil ainsi que la première mise en fonctionnement ne doivent être effectués que par un installateur agréé !

7.1 Marquage CE

Le marquage CE indique que le thermostat calorMATIC 330 en liaison avec les appareils de chauffage Vaillant est conforme aux exigences élémentaires de la

directive sur la compatibilité électromagnétique (directive 89/336/CEE) et de la directive sur les appareils à basse tension (directive 73/23/CEE).

7.2 Utilisation conforme de l'appareil

Le thermostat calorMATIC 330 est construit selon l'état de la technique actuel ainsi que les règles de sécurité en vigueur. Toutefois, une utilisation incorrecte ou non conforme peut représenter un danger pour la vie ou la santé physique de l'utilisateur et/ou de tiers ; elle peut également provoquer des dommages sur les appareils ou sur d'autres biens.

Le thermostat d'ambiance calorMATIC 330 a été conçu pour commander une installation de chauffage en fonction de la pièce et de l'heure en liaison avec un appareil de chauffage modulable de l'entreprise Vaillant.

Toute autre utilisation est considérée comme non conforme. Le fabricant/fournisseur décline toute responsabilité pour les dommages consécutifs.

L'utilisateur en assume l'entière responsabilité.

Une utilisation conforme implique également le respect des notices d'emploi et d'installation.

8 Consignes de sécurité et directives

Le thermostat doit être installé par un installateur agréé. Le respect des normes et consignes en vigueur lui incombe. Nous déclinons toute responsabilité pour les dommages liés au non respect de la présente notice.

8 Consignes de sécurité et directives

8.1 Consignes de sécurité



Danger !

Danger de mort par électrocution au niveau des raccords conducteurs de tension.

Interrompre l'alimentation électrique et la bloquer afin d'éviter toute remise en marche involontaire avant le début des travaux. Retirer le thermostat du mur ou du socle uniquement lorsqu'il n'est plus sous tension.

8.2 Directives

Pour le câblage, utilisez des câbles traditionnels disponibles dans le commerce.

- Section minimale des câbles :
0,75 mm²

Le thermostat doit uniquement être installé dans des locaux secs.

France

Les prescriptions de la Fédération des Electrotechniciens et des entreprises d'alimentation en électricité doivent être respectées lors de l'installation électrique.

Suisse

En Suisse, les directives de l'association électrotechnique suisse, ASE (Association Suisse des Electriciens) doivent être respectées.

Belgique

L'installation doit être conforme aux textes réglementaires selon les règles et directives de l'AREI en vigueur.

9 Montage

9.1 Lieu de montage

Montez le thermostat de manière à garantir un enregistrement optimal de la

température ambiante (éviter les accumulations de chaleur, ne jamais réaliser l'installation sur des murs froids, etc.). Le lieu de montage le plus propice est généralement sur l'un des murs intérieurs dans la pièce principale de l'habitation à 1,5 m du sol environ. Le thermostat doit pouvoir y enregistrer l'air ambiant en circulation sans être gêné par des meubles, rideaux ou autres objets. Choisissez le lieu de montage de manière à ce que ni courants d'air en provenance de portes ou fenêtres, ni sources de chaleur telles que radiateurs, murs de cheminée, télévisions ou rayonnements solaires ne puissent directement influencer le thermostat. Dans la

9 Montage

pièce où le thermostat est installé, toutes les vannes des radiateurs doivent être complètement ouvertes.

9.2 Montage du thermostat

Le thermostat se raccorde à l'appareil de chauffage au moyen d'un ligne de connexion à trois brins.

- Retirez le thermostat d'ambiance (1) de son socle mural (5).
- Percez deux trous de fixation (3) de 6 mm de diamètre (conformément à la fig. 9.1), insérez ensuite les chevilles fournies.
- Passez le câble de connexion à travers un passe-câbles (4).

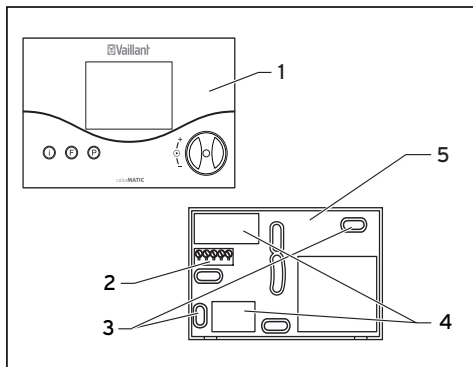

Fig. 9.1 Montage du thermostat d'ambiance

- Fixez le socle mural au mur à l'aide des deux vis fournies.

- Branchez le câble de connexion conformément à la fig. 10.1.
- Positionnez le thermostat (1) sur le socle mural (5) de manière à ce que les ergots sur la face arrière de la partie supérieure coïncident avec les orifices (2).
- Enfoncez le thermostat sur le socle mural jusqu'à ce qu'il s'y enclenche de manière audible.

10 Installation électrique

Seul un installateur qualifié et agréé est habilité à effectuer les branchements électriques.



Danger !

Danger de mort par électrocution en cas de contact avec les raccords conducteurs de tension. Interrompre l'alimentation électrique puis la bloquer afin d'empêcher toute remise sous tension accidentelle avant de débuter les travaux sur l'appareil.

10.1 Branchement du thermostat d'ambiance

La commande de l'appareil s'effectue par le biais de la ligne de connexion à trois brins.

10 Installation électrique

Utilisez une ligne de connexion disposant d'une section de $2 \times 0,75 \text{ mm}^2$ mini et de $2 \times 1,5 \text{ mm}^2$ maxi.

- Raccordez la ligne à trois brins sur les bornes de raccordement 7-8-9 du socle mural du thermostat ainsi que du boîtier de commande de l'appareil de chauffage.
- Veillez à ne pas intervertir les brins 7-8-9. Observez également les indications contenues dans la notice de l'appareil de chauffage. Le pont au niveau des bornes de raccordement 3 et 4 de l'appareil de chauffage ne doit pas être supprimé.

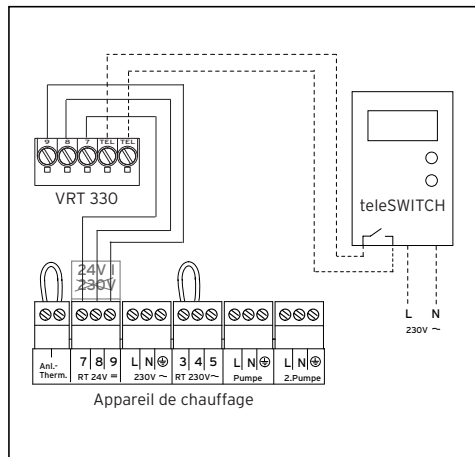

Fig. 10.1 Raccordement électrique

10.2 Branchement du teleSWITCH (en option)

- Branchez le teleSWITCH de la manière indiquée sur la fig. 10.1. Observez également les indications contenues dans la notice du teleSWITCH.

11 Mise en fonctionnement

Pour adapter de manière optimale les paramètres de l'installation aux conditions locales, il est indispensable de régler quelques-uns des paramètres de l'installation. Ces paramètres sont réunis dans un niveau de service de l'installa-

tion et doivent uniquement être réglés par un installateur qualifié.

Le niveau de service/de diagnostic est également réservé aux installateurs qualifiés et lui offre une assistance lors des travaux.

11.1 Niveau réservé à l'installateur

Pour accéder au niveau réservé à l'installateur, appuyez sur la touche P.

- Appuyez sur la touche P durant 10 secondes environ.
Le symbole de clé à vis et le premier paramètre s'affichent sur l'écran.
- Appuyez sur le bouton de réglage.
Vous pouvez successivement configu-

11 Mise en fonctionnement

rer tous les paramètres de l'installation.

- Tournez le bouton de réglage pour régler la valeur souhaitée.

Lorsque vous appuyez sur la touche P, l'affichage revient à l'écran de base. Vous pouvez sélectionner et modifier les paramètres suivants :

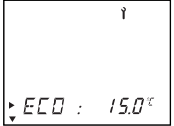
Ecran d'affichage	Le réglage s'effectue en tournant le dispositif de réglage.
	<p>Température d'abaissement Réglage d'usine : 15 °C Plage de réglage : 5 ... 30 °C</p>

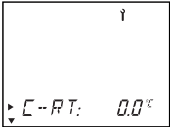
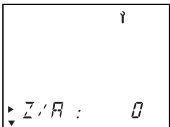
Ecran d'affichage	Le réglage s'effectue en tournant le dispositif de réglage.
	<p>Correction de la valeur ambiante réelle Adaptation de la valeur affichée dans la plage maxi +/- 3 °C Réglage d'usine : 0 °C</p>
	<p>Mode deux points/ analogique Commutation mode deux points/analogique. Le thermostat a été réglé en usine comme thermostat à deux points (réglage 0). En réglant le paramètre sur 1, le thermostat est commuté en mode analogique.</p>

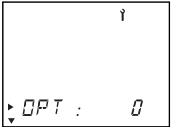
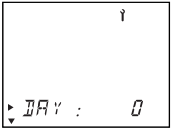
Ecran d'affichage	Le réglage s'effectue en tournant le dispositif de réglage.
	<p>Comportement de régulation/adaptation du parcours Pour l'adaptation optimale à la taille de la pièce ou à la configuration des radiateurs Réglage d'usine : 0 Plage de réglage : -5 ... +5 (valeurs positives : comportement de commutation plus lent du thermostat ; valeurs négatives : comportement de commutation accru du thermostat)</p>
	<p>Réglage jour Pour activer le calendrier annuel</p>

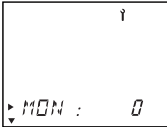
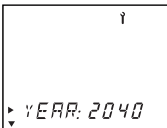
Ecran d'affichage	Le réglage s'effectue en tournant le dispositif de réglage.
	<p>Réglage mois Pour activer le calendrier annuel</p>
	<p>Réglage année Pour activer le calendrier annuel</p>

Tabl. 11.1 Paramètres de l'installation

11.2 Niveau de service/de diagnostic

Pour accéder au niveau de service/de diagnostic, appuyez sur la touche P et sur le bouton de réglage.

- Appuyez simultanément sur la touche P et sur le bouton de réglage durant 3 secondes environ.

Durant la première étape, un chauffage de 50 °C est demandé afin de contrôler la transmission vers l'appareil de chauffage. Par la suite, vous pouvez successivement effectuer tous les tests en tournant ou en appuyant sur le bouton de réglage. Lorsque vous appuyez sur la touche P, l'affichage revient à l'écran de base. Vous pouvez effectuer les tests suivants :

Bouton de réglage	Test	Déroulement du test
Appuyez puis enfoncez simultanément la touche P durant 3 secondes environ.	Demande de chauffage	Une valeur de consigne de 50 °C est simulée. Le brûleur de l'appareil de chauffage démarre, la pompe tourne (uniquement jusqu'à ce que la limite de température de départ maximale de l'appareil de chauffage soit atteinte !).
Appuyer	Entrée teleSWITCH	Affichage statut entrée teleSWITCH
Appuyer	Test de l'affichage	Tous les éléments s'affichent sur l'écran.
Appuyer	Version du logiciel	La version du logiciel s'affiche.

Tabl. 11.2 Service/diagnostic

Restauration des réglages d'usine

- Pour réinitialiser le thermostat, appuyez sur la touche P durant 15 secondes.

11.3 Remise à l'utilisateur

L'utilisateur doit être instruit à propos de la manipulation et du fonctionnement de son thermostat.

- Remettez-lui toutes les notices et documents de l'appareil afin qu'il les conserve soigneusement.
- Parcourez avec lui la notice d'emploi et répondez, le cas échéant, à ses questions.

- Attirez notamment son attention sur les consignes de sécurité qu'il doit impérativement respecter.
- Attirez son attention sur le fait que les notices doivent être conservées à proximité du thermostat.

12 Caractéristiques techniques

Désignation	Unité	
Tension de service U _{max}	V	24
Température ambiante maximale autorisée	°C	50
Consommation de courant	mA	< 20
Section minimale des câbles de connexion	mm ²	0,75
Protection électrique		IP 20
Classe de protection pour appareil de régulation		III
Entrée TEL active	sans potentiel	
Dimensions		
Hauteur	mm	97
Largeur	mm	146
Profondeur	mm	27

Tabl. 12.1 Caractéristiques techniques

13 Service après-vente Vaillant

Suisse

Vaillant GmbH
Riedstr. 10
CH-8953 Dietikon 1
Telefon (044) 744 29 39
Fax (044) 744 29 38

Belgique

Vaillant sa-nv
Golden Hopestraat 15
1620 Drogenbos
Tel : 02 334 93 52



Vaillant Saunier Duval Italia S.p.A. unipersonale

Società soggetta all'attività di direzione e coordinamento della Vaillant GmbH

Via Benigno Crespi 70 ■ 20159 Milano ■ Tel. 02 / 69 71 21 ■ Fax 02 / 69 71 25 00

Uff. di Roma: Via Zoe Fontana 220 (Tecnocittà) ■ 00131 Roma

Tel. 06 / 419 12 42 ■ Fax 06 / 419 12 45

Uff. di Napoli: Centro Direzionale ■ Edif. E5 ■ 80143 Napoli

Tel. 081 / 778 24 11 ■ Fax 081 / 778 23 09

www.vaillant.it ■ info.italia@vaillant.de

Vaillant Sarl

"Le Technipole" ■ 8, Avenue Pablo Picasso ■ F- 94132 Fontenay-sous-Bois Cedex

Téléphone 01 49 74 11 11 ■ Fax 01 48 76 89 32 ■ www.vaillant.fr ■ info@vaillant.fr

N.V. Vaillant S.A.

Rue Golden Hopestraat 15 ■ B-1620 Drogenbos ■ Tel. 02/334 93 00

Fax 02/334 93 19 ■ www.vaillant.be ■ info@vaillant.be

Vaillant S.à.r.l

Case postale 4 ■ CH-1752 Villars-sur-Glâne 1 ■ Tél. 026/409 72-10

Fax 026/409 72-14 ■ www.vaillant.ch ■ info@vaillant.ch

Vaillant GmbH

Postfach 86 ■ Riedstr. 10 ■ CH-8953 Dietikon 1 / ZH ■ Telefon 01/744 29 -29

Telefax 01/744 29 -28 ■ www.vaillant.ch ■ info@vaillant.ch

Vaillant Gesellschaft mbH

Forchheimergasse 7 ■ A-1230 Wien ■ Telefon 05/7050-0

Telefax 05/7050-1199 ■ www.vaillant.at ■ info@vaillant.at

Vaillant GmbH

Berghauser Str. 40 ■ 42859 Remscheid ■ Telefon 0 21 91/18-0

Telefax 0 21 91/18-28 10 ■ www.vaillant.de ■ info@vaillant.de